

## SCHEDA PRODOTTO - PORTA BIG BAG

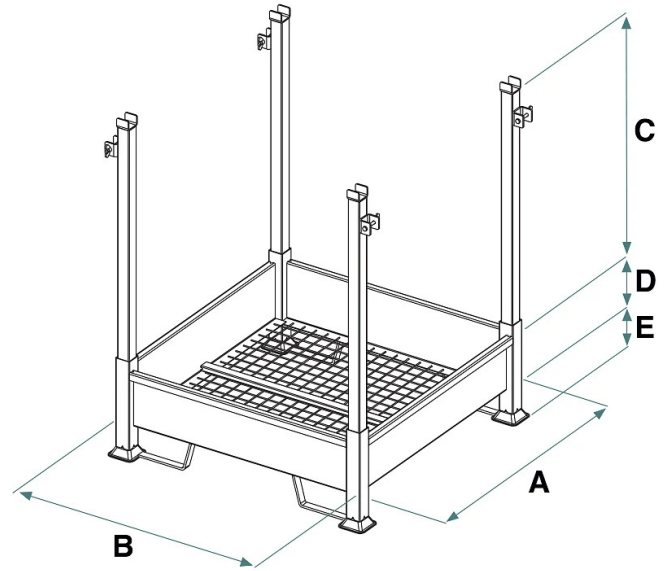

Codice	Portata (kg)	Peso (kg)	Dimensioni (mm)				
			A	B	C	D	E
PBB-ZN	1000	80	1060	1060	1025	230	120

**SCHEDA PRODOTTO - PORTA BIG BAG****Logistica industriale****Porta Big Bag****Struttura zincata per stoccaggio all'interno di Big Bag**

Introduciamo il nostro contenitore zincato, appositamente progettato per lo stoccaggio sicuro dei sacconi Big Bag. Questo accessorio offre una soluzione efficiente per contenere e proteggere materiali in polvere o sfusi durante la movimentazione e il trasporto soprattutto in ambienti industriali. Caratteristiche principali:

- 1. Struttura Zincata:** Costruito con una robusta struttura zincata, il contenitore offre una resistenza superiore alla corrosione, garantendo una durata nel tempo anche in ambienti più aggressivi.
- 2. Compatibilità con Big Bag:** La dimensione del contenitore è progettata per accogliere e contenere in modo sicuro i Big Bag, fornendo una soluzione adatta per lo stoccaggio e il trasporto.
- 3. Maneggevolezza:** Dotato di punti di sollevamento alla base, il contenitore facilita le operazioni di movimentazione con carrello elevatore.
- 4. Telaio Smontabile:** Il telaio smontabile facilita il trasporto e lo stoccaggio del contenitore quando non è in uso, ottimizzando lo spazio.
- 5. Base Grigliata e Piedini Inferiori:** La base grigliata e i piedini inferiori garantiscono una stabilità ottimale e prevengono il contatto diretto con il terreno, proteggendo il contenuto interno ai Big Bag. Si raccomanda di seguire le specifiche istruzioni di sicurezza e le indicazioni per il corretto utilizzo del contenitore durante il caricamento e lo scarico dei Big Bag.

**Settori di applicazione** Edilizia  Industria