

SCHEDA PRODOTTO - BENNA PER SOLLEVATORE TELESCOPICO

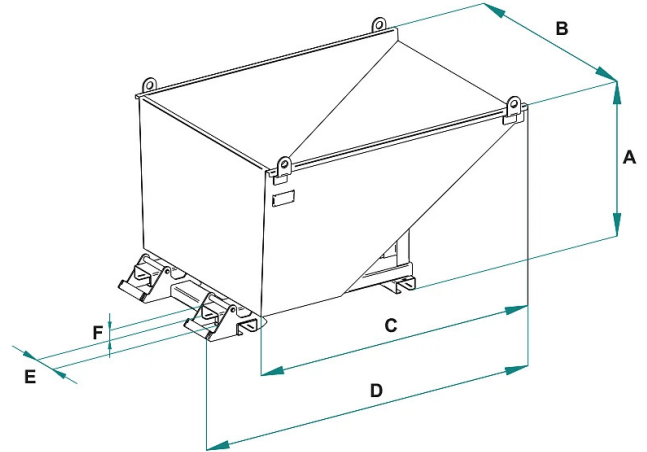

Codice	Portata (kg)	Capacità (L)	Peso (kg)	Dimensioni (mm)					
				A	B	C	D	E	F
THDB-2/1000	2000	1000	138	964	1235	1600	1848	144	62

SCHEDA PRODOTTO - BENNA PER SOLLEVATORE TELESCOPICO

Benne per inerti



Benna per sollevatore telescopico

Benna ribaltabile per sollevatori telescopici

La benna ribaltabile per sollevatori telescopici è progettata per la raccolta, il trasporto e lo scarico rapido di materiali di scarto, detriti e sfridi all'interno di cantieri edili e ambienti industriali.

Compatibile con i sollevatori telescopici, questa benna consente di velocizzare le operazioni di movimentazione grazie al pratico sistema di ribaltamento automatico, che permette lo scarico del materiale in modo semplice e sicuro, senza necessità di intervento manuale.

La struttura in acciaio ad alta resistenza garantisce una portata massima di 2.000 kg, mentre la capacità di 1.000 L la rende ideale per la gestione quotidiana dei rifiuti e delle macerie di cantiere.

Caratteristiche principali

- Compatibile con sollevatori telescopici
- Sistema di ribaltamento automatico per scarico rapido e sicuro
- Struttura in acciaio per utilizzo intensivo
- Completa di inforcabili
- Sistema di sicurezza anti-sgancio
- Verniciatura a polveri epossidiche per maggiore resistenza agli agenti esterni
- Ideale per edilizia, demolizioni e industria

Vantaggi della benna ribaltabile Boscaro

La benna è studiata per ottimizzare la gestione dei materiali di scarto in cantiere, riducendo sensibilmente i tempi operativi e limitando la movimentazione manuale.

Il sistema di scarico automatico permette all'operatore di svuotare rapidamente il contenitore direttamente nel punto desiderato, aumentando l'efficienza e la sicurezza durante tutte le fasi operative.

Applicazioni

- La Benna ribaltabile per sollevatori telescopici è ideale per:
- Cantieri edili e opere di costruzione
- Impianti industriali
- Lavori di demolizione e ristrutturazione
- Raccolta macerie e detriti
- Gestione sfridi di lavorazione
- Movimentazione rifiuti di cantiere

Sicurezza e qualità

Come tutti i prodotti a marchio Boscaro, anche la benna THDB è realizzata secondo elevati standard qualitativi, impiegando materiali selezionati e processi produttivi controllati, nel rispetto delle normative vigenti in materia di sicurezza.

SCHEDA PRODOTTO - BENNA PER SOLLEVATORE TELESCOPICO

Settori di applicazione

 Industria  Edilizia